



Электротележка Грузоподъемность 1600 – 2000 кг Т 16, Т 18, Т 20

СЕРИЯ 1152

Безопасность

В электротележках Linde реализован интерфейс Sinergo®. Округлые формы и уменьшенный клиренс между шасси и полом снижают риск травм ног оператора, а ограждение рулевой рукоятки эффективно защищает его руки. Большая длина и низкое крепление рукоятки способствуют поддержанию безопасного расстояния между оператором и шасси, а также позволяют маневрировать с минимумом усилий.

Производительность

Новый тяговый двигатель переменного тока в сочетании с цифровой системой управления Linde LAC обеспечивает тележкам высокую эффективность. Их рабочие параметры можно регулировать в соответствии с условиями эксплуатации и выполняемыми операциями. Когда в работе требуется тяговое усилие выше номинального, при нажатии кнопки на рукоятке включается эффект усиления, увеличивающий крутящий момент.

Комфорт

Благодаря Sinergo® все органы управления на рулевой рукоятке легко использовать как левой, так и правой рукой. Функция малого хода придает тележкам исключительную маневренность в стесненных условиях. Скорость хода тележек автоматически настраивается в зависимости от дистанции между тележкой и оператором.

Надежность

При внешнем изяществе эти тележки прочны и долговечны. Легкая, прочная и приятная на ощупь, рулевая рукоятка из материала Grivory® обеспечивает надежную взаимосвязь оператора и машины. Кожухи из прочного и долговечного материала Exxtral® гарантируют отличную защиту моторного и батарейного отсеков. Вилы, выдерживающие нагрузку в 2000 кг каждая, вносят свой вклад в долговечность тележек.

Обслуживание

Необслуживаемые двигатели переменного тока минимизируют простои и затраты на эксплуатацию. Благодаря архитектуре CAN-bus все данные о работе машины легко доступны сервисным инженерам. Простой доступ ко всем внутренним компонентам позволяет выполнять обслуживание машин в минимальные сроки.

Linde Material Handling

Linde

Стандартное и дополнительное оборудование

Стандартная комплектация

Интерфейс Sinerго®

- Удлиненная рукоятка с низким положением точки крепления, выполненная из материала Grivory®
- Кожух моторного и батарейного отсека из материала Exxtral®
- Функция малого хода (T20)
- Пропорциональное управления скоростью (T20)
- Рост сопротивления в конечных положениях хода рукоятки
- Отсеки для хранения принадлежностей, размеры которых зависят от размера батареи

Многофункциональный дисплей со счетчиком моточасов, индикаторами сервиса, разряда батареи и кодов ошибок

Включение вводом PIN-кода (LFMgo) или ключом

Двигатель переменного тока

Контроллер цифровой системы управления Linde LAC

Архитектура CAN-bus

Электромагнитный тормоз

Автоматический стояночный тормоз

Ведущее колесо из резины

Одинарные полиуретановые грузовые колеса

Вилы длиной 1150 мм

Ширина по вилам 560 мм

Исполнение для работы при температурах до –10°C

Батарея 2PzS с вертикальной заменой (T16, T18)

Звуковой сигнал

Дополнительное оборудование

Ведущие колеса: полиуретановые, для мокрых полов,

не пачкающие полов резиновые, резиновые с протектором

Грузовые колеса: tandemные полиуретановые, смазываемые одинарные и tandemные полиуретановые

Батарея 3PzS с вертикальной заменой (T18, T20)

Батареи 2PzS и 3PzS с боковой заменой (T18, T20)

Роликовые стенды для смены батарей: мобильные

(на 1 или 2 батареи), стационарный (на 2 батареи) (T18)

Вилы нестандартной длины и ширины

Грузовая спинка каретки вила

Системы управления парком техники LFM Access и LFM Basic

Функция малого хода (T18)

Пропорциональное управление скоростью (T18)

Исполнение для холодных складов с температурой до –35°

Автоматическая система долива воды в батарею

Встроенное зарядное устройство

Высокочастотное зарядное устройство

Прочее оборудование по заказу

Технические характеристики (по VDI 2198)

Общие данные	1.1	Производитель		LINDE
	1.2	Модель		T 16
	1.3	Источник энергии: батарея, дизель, бензин, газ, сеть		Батарея
	1.4	Управление: оператор идет, стоит, сидит, комплектует грузы		Идет
	1.5	Номинальная грузоподъемность	Q (кг)	1600
	1.6	Расстояние до центра тяжести номинального груза	c (мм)	600
	1.8	Расстояние от оси передних колес до спинки вил	x (мм)	876/960 ¹⁾²⁾
	1.9	Колесная база	y (мм)	1237/1303 ¹⁾²⁾
	Масса	2.1	Эксплуатационная масса	кг
2.2		Нагрузка на ось, с грузом, передняя (ведущая)/задняя (грузовая)	кг	684/1337 ³⁾
2.3		Нагрузка на ось, без груза, передняя (ведущая)/задняя (грузовая)	кг	327/94 ³⁾
Колеса и шины	3.1	Колеса, ходовые/грузовые: резина (R), полиуретан (PU)		R+PU/PU ⁴⁾
	3.2	Размер колес, ведущее	мм	230 x 90
	3.3	Размер колес, грузовые	мм	85 x 105 (2 x 85 x 100) ⁵⁾
	3.4	Размер колес, опорные	мм	125 x 40
	3.5	Число колес, переднее (ведущее)/задние (грузовые) (x = ведущие)		1x + 2/2 (1x + 2/4) ⁵⁾
	3.6	Ширина колеи, опорные колеса	b10 (мм)	482 ¹⁾
	3.7	Ширина колеи, грузовые колеса	b11 (мм)	355/395/515 ¹⁾
Размеры	4.4	Высота подъема вил	h3 (мм)	125 ¹⁾
	4.9	Высота ручки управления в положении хода, мин./макс.	h14 (мм)	740/1208
	4.15	Высота по вилам, вилы опущены	h13 (мм)	85
	4.19	Общая длина	l1 (мм)	1650 ¹⁾⁷⁾
	4.20	Длина до спинки каретки вил	l2 (мм)	500 ¹⁾⁷⁾
	4.21	Общая ширина	b1/b2 (мм)	720 ¹⁾
	4.22	Размеры вил	s/e/l (мм)	55 x 165 x 1150
	4.25	Ширина по вилам	b5 (мм)	520/560/680 ¹⁾
	4.32	Дорожный просвет, по центру колесной базы	m2 (мм)	36/161
	4.33	Ширина прохода с поддоном 1000 x 1200 поперек вил	Ast (мм)	1759 ⁶⁾⁷⁾
	4.34	Ширина прохода с поддоном 800 x 1200 вдоль вил	Ast (мм)	1959 ⁶⁾⁷⁾
4.35	Радиус поворота	Wa (мм)	1435/1515 ²⁾⁶⁾⁷⁾	
Раб. характеристики	5.1	Скорость хода, с грузом/без груза	км/ч	6.0/6.0
	5.2	Скорость подъема вил, с грузом/без груза	м/с	0.037/0.046
	5.3	Скорость опускания вил, с грузом/без груза	м/с	0.059/0.05
	5.8	Максимальный подъем, преодолеваемый с грузом/без груза	%	13/24
	5.9	Время разгона, с грузом/без груза	с	–
Привод	6.1	Тяговый двигатель (тест 60 минут)	кВт	1.2
	6.2	Двигатель подъема (тест 15%)	кВт	1.0
	6.3	Стандарт батареи по DIN 43531/35/36 А, В, С, по		43 535/BS
	6.4	Напряжение/номинальная емкость батареи (5-часовой разряд)	В/Ач	24/150
	6.5	Масса батареи (± 5%)	кг	141
	6.6	Энергопотребление на стандартном VDI-цикле	кВтч/ч	0.4
Прочее	8.1	Тип системы управления движением		LAC
	8.4	Уровень шума на месте оператора	ДБ(А)	< 70

1) (± 5 мм)

2) Вилы подняты/опущены

3) (± 10 %)

4) Литая резина + полиуретан/полиуретан

5) Значения в скобках относятся к тележкам с tandemными грузовыми колесами

6) С опцией малого хода = ручка в вертикальном положении

7) Значения для тележек с другими батареями см. в таблице справа

LINDE	LINDE
T 18	T 20
Батарея	Батарея
Идет	Идет
1800	2000
600	600
876/960 ¹⁾²⁾	876/960 ¹⁾²⁾
1312/1378 ¹⁾²⁾	1387/1453 ¹⁾²⁾
470 ³⁾	582 ³⁾
719/1551 ³⁾	-
340/130 ³⁾	432/150 ³⁾
R+PU/PU ⁴⁾	R+PU/PU ⁴⁾
230x90	230x90
85 x 105 (2x85 x 100) ⁵⁾	85 x 105 (2x85 x 100) ⁵⁾
125x40	125x40
1x+2/2 (1x+2/4) ⁵⁾	1x+2/2 (1x+2/4) ⁵⁾
482 ¹⁾	482 ¹⁾
355/395/515 ¹⁾	355/395/515 ¹⁾
125 ¹⁾	125 ¹⁾
740/1208	740/1208
85	85
1725 ¹⁾⁷⁾	1800 ¹⁾⁷⁾
575 ¹⁾⁷⁾	650 ¹⁾⁷⁾
720 ¹⁾	720 ¹⁾
55 x 165 x 1150	55 x 165 x 1150
520/560/680 ¹⁾	520/560/680 ¹⁾
36/161	36/161
1859 ⁶⁾⁷⁾	1911 ⁶⁾⁷⁾
2059 ⁶⁾⁷⁾	2111 ⁶⁾⁷⁾
1535/1605 ²⁾⁶⁾⁷⁾	1587/1669 ²⁾⁶⁾⁷⁾
6.0/6.0	6.0/6.0
0.036/0.046	0.039/0.053
0.059/0.05	0.057/0.048
12/24	10/24
-	7.6/6.4
1.2	1.2
1.0	1.2
43 535/2PzS	43 535/3PzS
24/250	24/375
208	287
0.4	0.4
LAC	LAC
<70	<70

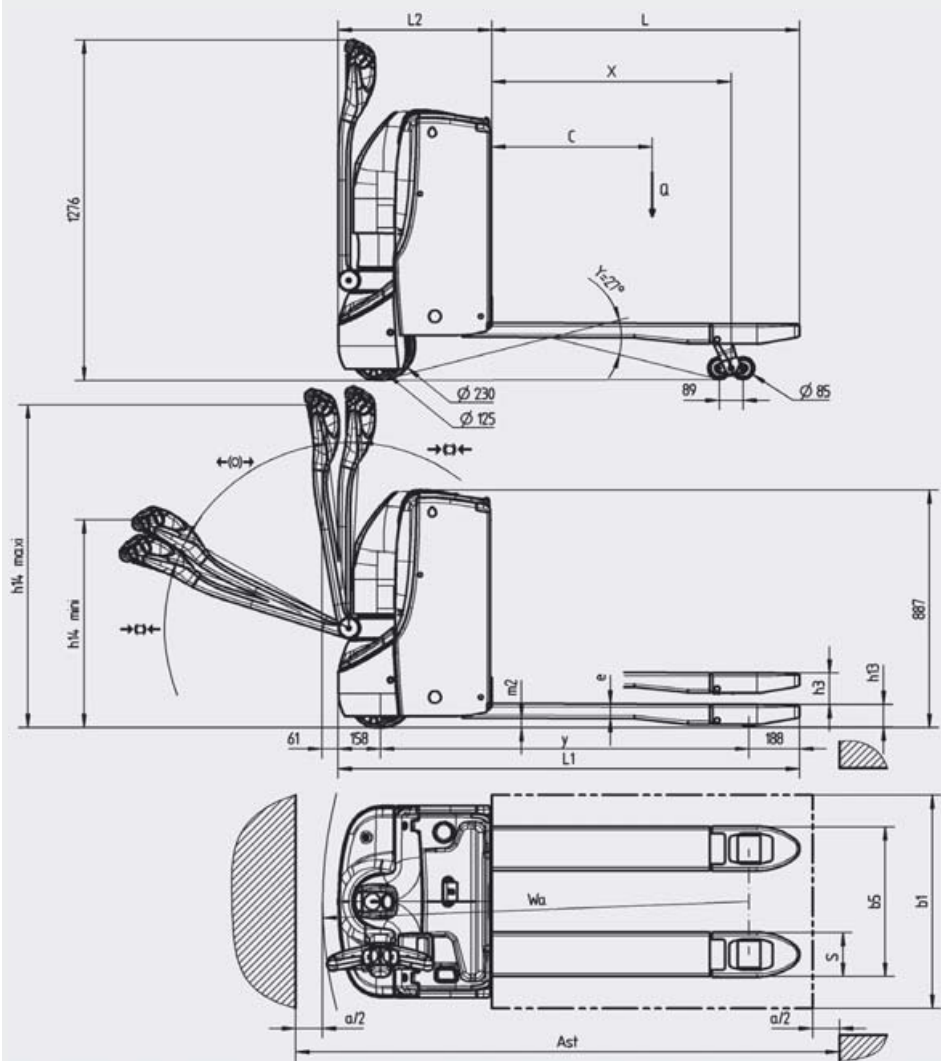

$$AST = W_a - x + l_6 + a$$

Безопасный зазор $a = 200 \text{ мм}$



Тип батареи	Емкость батареи (Ач)	Размер l2 (мм)	Размер l1 (мм)	Длина вил l (мм)	Радиус поворота Wa (мм)	Ширина прохода с поддоном	
						800 x 1200 вдоль вил	1000 x 1200 поперек вил
2 Pzs BS	150	500	1650	1150	1415	1939	1889
2 PzS	250	575	1725	1150	1515	2025	1975
3 PzS*	270–375	650	1800	1150	1567	–	1860

* Недоступно для T 16

Основные особенности

Рулевая система

- Система пропорционального управления автоматически меняет скорость хода соответственно углу наклона рукоятки, обеспечивая безопасную, комфортную и производительную работу оператора
- Функция малого хода, позволяющая работать на малой скорости при вертикальном положении рукоятки, обеспечивает высокую маневренность в стесненных условиях
- Рост сопротивления рукоятки при приближении к конечным положениям исключает случайные торможения
- Мягкий буфер замедляет рукоятку при ее возврате в вертикальное положение, исключая ее удары по коже

Рабочее место и дисплей оператора

- Широкие и глубокие отсеки для хранения обмоточной пленки, ручек, маркеров и т.п.
- Прочный кожух моторного и батарейного отсеков из материала Exxtral® на весь срок службы штабелера
- Многофункциональный дисплей со счетчиком моточасов, индикаторами сервиса, разряда батареи и кодов ошибок



Рулевая рукоятка

- Эргономичная рукоятка из материала Grivory® гарантирует работу с минимумом усилий
- Длина и низкое крепление рукоятки обеспечивают безопасную дистанцию между оператором и шасси
- Оптимальная защита рук оператора
- Удобные органы управления, используемые любой рукой



Шасси и вилы

- Компактное шасси скругленной формы
- Прочная и жесткая стальная конструкция
- Низкая юбка шасси для защиты ног оператора
- Вилы, выдерживающие без деформации нагрузку до 2000 кг каждая
- Прочные концы вилок, идеальные для обработки паллет по закрытой стороне
- Высокая устойчивость на рампах и неровных полах за счет больших опорных колес с амортизаторами

Двигатель с эффектом усиления

- Мощный и плавно работающий двигатель переменного тока на 1,2 кВт
- Регулируемое ограничение скорости хода до 6 км/ч с грузом и без груза
- Эффект усиления, дающий временное повышение крутящего момента
- Отсутствие скатывания на уклонах
- Работа на уклонах: 24% для порожней и 10% для груженой (2 т) тележки



Тормозная система

- Высокоэффективный электромагнитный тормоз, включаемый приведением рукоятки в крайнее верхнее или нижнее положение
- Автоматическое торможение при отпуске клавиши движения или смене его направления
- Управляемое замедление штабелера перед остановкой с полным сохранением контроля над машиной

Батареи и зарядные устройства

- Вертикальная замена батареи – стандарт, боковая замена батареи – опция
- Широкий выбор батарей емкостью от 150 Ач до 375 Ач
- Встроенное зарядное устройство для заряда батарей емкостью до 250 Ач – опция

Обслуживание и архитектура CAN-bus

- Необслуживаемый пыле- и влагозащищенный двигатель переменного тока
- Быстрый и простой внешний доступ к данным о параметрах машины благодаря архитектуре CAN-bus
- Индивидуальная настройка рабочих параметров через разъем диагностики
- Быстрый и удобный доступ к основным компонентам через переднюю панель

Liftec – эксклюзивный дилер концерна Linde

Корпоративный сайт: www.liftec.ru

Офис в Москве – ул. Годовикова, 9, Москва, 129085, Российская Федерация

тел.: +7 (495) 258 40 45, факс: +7 (495) 258 40 50, info@liftec.ru

Офис в Санкт-Петербурге – тел.: +7 (812) 336 46 67, факс: +7 (812) 336 46 67, info.spb@liftec.ru

Офис в Екатеринбурге – тел.: +7 (343) 257 14 30, факс: +7 (343) 251 16 06, info.ekat@liftec.ru

Офис в Калининграде – тел./факс: +7 (4012) 66 05 02, тел.: +7 911 486 26 38, kaliningrad@liftec.ru

Офис в Киеве – тел.: +380 (44) 501 14 31, факс: +380 (44) 501 14 32, office@liftec.kiev.ua

Офис в Алматы – тел./факс: +7 (727) 233 30 90, тел.: +7 (727) 233 30 83, sales@liftec.kz

Linde Material Handling

Linde