



**Штабелер с платформой**  
**Штабелер для обработки 2 палетт**  
**Грузоподъемность 1200 – 1400 кг**  
**L 12, L 12 L, L 12 L HP – AP/SP**  
**L 14, L 14 L – AP/SP**

СЕРИЯ 133

### **Безопасность**

Платформы AP и SP созданы для защиты оператора при работе. Автоматическое снижение скорости в поворотах, автоматическое торможение при отпуске клавиши движения и великолепный обзор через широкую раму мачты также увеличивают безопасность. Электрогидравлическое торможение включается при спуске оператора с платформы или нажатии кнопки аварийного отключения, а его усилие пропорционально весу перевозимого груза.

### **Производительность**

Главный козырь этих машин – высокая производительность и широта применения. Их обеспечивают пропорциональное управление подъемом/опусканием вил Linde OptiLift®, мощный двигатель переменного тока на 3 кВт, грузоподъемность до 1400 кг и скорость хода до 10 км/ч с грузом и без него.

### **Комфорт**

Электроусилитель рулевого управления с регулируемым откликом минимизирует усилия оператора без снижения точности и безопасности управления и обеспечивает высокие маневренность и эффективность. Удобное положение оператора на платформе SP и объемные отсеки для хранения принадлежностей делают работу оператора легкой и приятной.

### **Надежность**

Учитывая потребности пользователей, были разработаны три варианта штабелеров для различных условий эксплуатации. Штабелеры 133 серии объединили в себе отработанные технологии и надежные компоненты, что обеспечило им высочайшую надежность наряду с большой скоростью и безопасностью обработки грузов. Они имеют длительный срок службы даже в самых тяжелых условиях эксплуатации.

### **Обслуживание**

Цифровой многофункциональный дисплей предоставляет оператору всю необходимую информацию. Подключение по шине CAN позволяет сервисному инженеру считывать на свой ноутбук все данные по работе машины. Простота доступа ко всем компонентам и необслуживаемые двигатели переменного тока дополнительно облегчают поддержание высокой готовности штабелеров к работе.

Linde Material Handling

*Linde*

# Оборудование

## Стандартная комплектация

Платформы AP и SP

Система Linde OptiLift® пропорционального управления подъемом/опусканием

Электроусилитель рулевого управления с регулируемым сопротивлением повороту рулевой рукоятки

Функция автоматического снижения скорости на поворотах

Необслуживаемый тяговый двигатель переменного тока на 3 кВт

Электрогидравлический аварийный тормоз с усилием, пропорциональным весу груза на вилах

Запуск машины ключом или вводом PIN-кода (не опция)

Специальное рабочее место с множеством отсеков для хранения необходимых в работе принадлежностей

Соединение электронных блоков по шине CAN

Многофункциональный ЖК-дисплей с подсветкой

и индикацией неисправностей, необходимости сервисного обслуживания, уровня заряда батареи, наработки в моточасах

Резиновое ведущее колесо

Одинарные грузовые колеса из полиуретана

Защитный экран (поликарбонат или сетка) (не опция)

Безопасный отсек оператора с мягкими накладками на ограждении и платформой на подвеске с амортизацией (SP)

Рукоятка Linde e-driver®, позволяющая управлять машиной одной рукой (SP)

Функция самоцентрирования рулевого управления (SP)

Складная платформа оператора с боковыми ограждениями (AP)

Исполнение для работы при температурах до -10°C

## Дополнительное оборудование

Верхнее ограждение безопасности (обязательно при высоте подъема груза более 1800 мм)

Грузовая спинка каретки вил (h = 1 000 мм)

Функция снижения скорости при опущенных опорных лапах (штабелер для обработки 2 паллет)

Смягчение при опускания вил

Консоль для компьютерного терминала или считывателя штрих-кодов

Ведущее колесо: из полиуретана, из не оставляющей следов резины или специальное для мокрых полов

Грузовые колеса: тандемные из полиуретана, тандемные смазываемые из полиуретана

Исполнение для холодных складов с температурой до -35°

Стационарный или мобильный роликовые стенды для смены батарей (при боковой установке батареи)

Прочее оборудование по заказу

# Технические характеристики (по VDI 2198)

	Группа моделей	Штабелеры			
		LINDE	LIN		
Общие данные	1.1	Производитель	LINDE		
	1.2	Модель	L 12 SP	L 12 AP	L 14 SP
	1.3	Источник энергии: батарея, дизель, бензин, газ, сеть	Батарея	Батарея	Батарея
	1.4	Управление: оператор идет, стоит, сидит, комплектует грузы	Стоит	Идет/стоит	Стоит
	1.5	Номинальная грузоподъемность (на грузовых вилах) Q (кг)	1 200	1 200	1 400
	1.6	Расстояние до центра тяжести номинального груза с (мм)	600	600	600
	1.8	Расстояние от оси грузовых колес до спинки вил x (мм)	760	760	760
	1.9	Колесная база (опорные лапы подняты/опущены) y (мм)	1 401 <sup>2)</sup>	1 401 <sup>2)</sup>	1 401 <sup>2)</sup>
	Масса	2.1	Эксплуатационная масса (с батареями поз. 6.5) кг	1 480	1 360
2.2		Нагрузка на ось, с грузом, передняя (ведущая)/задняя (грузовая) кг	1 185/1 485	1 065/1 485	1 185/1 485
2.3		Нагрузка на ось, без груза, передняя (ведущая)/задняя (грузовая) кг	1 090/390	970/390	1 090/390
Колеса и шины	3.1	Колеса, ходовые/грузовые (резина, суперэластик, пневм., полиуретан)	Резина/Полиуретан	Резина/Полиуретан	Резина/Полиуретан
	3.2	Размер колес, ведущее Ø x l (мм)	Ø 254 x 102	Ø 254 x 102	Ø 254 x 102
	3.3	Размер колес, грузовые Ø x l (мм)	2 x Ø 85 x 60	2 x Ø 85 x 60	2 x Ø 85 x 60
	3.4	Размер колес, опорные Ø x l (мм)	2 x Ø 140 x 50	2 x Ø 140 x 50	2 x Ø 140 x 50
	3.5	Число колес, переднее (ведущее)/задние (грузовые) (x = ведущие)	1x + 2/2	1x + 2/2	1x + 2/2
	3.6	Ширина колеи, опорные колеса мм	470	470	470
	3.7	Ширина колеи, грузовые колеса мм	380	380	380
Размеры	4.2	Высота по мачте, мачта сложена h1 (мм)	1490	1490	1490
	4.3	Высота свободного подъема каретки h2 (мм)	150	150	150
	4.4	Высота подъема вил h3 (мм)	1924	1924	1924
	4.5	Высота по мачте, мачта раздвинута h4 (мм)	2460	2460	2460
	4.6	Высота подъема опорных лап h5 (мм)	-	-	-
	4.8	Высота по сиденью/платформе оператора мин./макс. h7 (мм)	160	160	160
	4.9	Высота рукоятки управления в положении хода, мин./макс. h14 (мм)	1 160	1 103/1287	1 160
	4.15	Высота по вилам, вилы опущены h13 (мм)	90	90	90
	4.19	Общая длина (± 5 мм) l1 (мм)	2 489 <sup>2)</sup>	2 430/2 061 <sup>1) 2)</sup>	2 489 <sup>2)</sup>
	4.20	Длина до спинки каретки вил (± 5 мм) l2 (мм)	1 339 <sup>2)</sup>	1 280/911 <sup>1) 2)</sup>	1 339 <sup>2)</sup>
	4.21	Общая ширина (± 5 мм) b1 (мм)	790	790	790
	4.22	Размеры вил s/e/l (мм)	55/180/1150	55/180/1150	55/180/1150
	4.23	Размеры опорных лап s/e/l (мм)	60/125/1119	60/125/1119	60/125/1119
	4.24	Ширина каретки вил (± 5 мм) b3 (мм)	780	780	780
	4.25	Ширина по опорным лапам (± 5 мм) b5 (мм)	560	560	560
4.26	Расстояние между опорными лапами (внутри) (± 5 мм) b4 (мм)	230	230	230	
4.32	Дорожный просвет, по центру колесной базы, минимальный m2 (мм)	20	20	20	
4.33	Ширина прохода с поддоном 1000 x 1200 поперек вил Ast (мм)	2 929 <sup>2)</sup>	2 870/2 473 <sup>1) 2)</sup>	2 929 <sup>2)</sup>	
4.34	Ширина прохода с поддоном 800 x 1200 вдоль вил Ast (мм)	2 887 <sup>2)</sup>	2 828/2 471 <sup>1) 2)</sup>	2 887 <sup>2)</sup>	
4.35	Радиус поворота (минимальный) Wa (мм)	2 099	2 040/1 671 <sup>1)</sup>	2 099	
Рабочие характеристики	5.1	Скорость хода, с грузом/без груза (± 5%) км/ч	10/10	10/10 (6/6) <sup>1)</sup>	10/10
	5.2	Скорость подъема вил, с грузом/без груза (± 10 мм) м/с	0.11/0.22	0.11/0.22	0.12/0.23
		Скорость подъема опорных лап, с грузом/без груза (± 10 мм) м/с	-	-	-
	5.3	Скорость опускания вил, с грузом/без груза (± 10 мм) м/с	0.3/0.3	0.3/0.3	0.35/0.385
		Скорость опускания опорных лап, с грузом/без груза (± 10 мм) м/с	-	-	-
	5.8	Максимальный подъем, преодолеваемый с грузом/без груза %	15/18	15/18	14/18
5.9	Время разгона, с грузом/без груза с	1.53/1.40	1.53/1.40	1.59/1.40	
5.10	Рабочий тормоз	Электрогидравлич.	Электрогидравлич.	Электрогидравлич.	
Привод	6.1	Тяговый двигатель, тест 60 минут (S2) кВт	3	3	3
	6.2	Двигатель подъема, тест 15% (S3) кВт	1.7	1.7	2
	6.3	Тип батареи по DIN 43531/35/36 A, B, C, по	DIN 43535 B	DIN 43535 B	DIN 43535 B
	6.4	Напряжение/номинальная емкость батареи (5-часовой разряд) В/Ач	24/240	24/240	24/240
	6.5	Масса батареи кг	295	295	295
	6.6	Энергопотребление на стандартном VDI-цикле кВтч/ч	68	68	68
Прочее	8.1	Тип системы управления ходом	LAC-контроллер	LAC-контроллер	LAC-контроллер
	8.4	Уровень шума на месте оператора по DIN 12053 дБ(A)	< 70	< 70	< 70
	Уровень вибраций на платформе (EN 13059) м/с <sup>2</sup>	0.8	0.8	0.8	

Приведенные данные для машины в стандартной комплектации могут изменяться в зависимости от установленного оборудования

<sup>1)</sup> Платформа опущена

<sup>2)</sup> Шасси с батареями 3 PzS боковой установки (+100 мм для батареи 3 PzS вертикальной или 4 PzS боковой установки; +150 мм для батареи 4 PzS вертикальной установки)



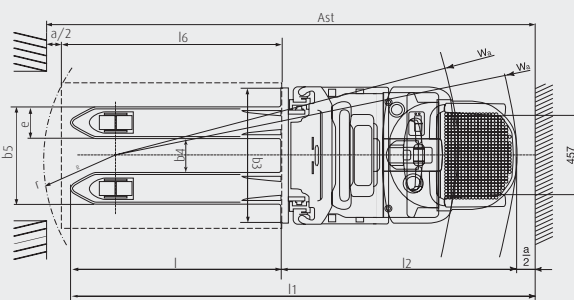
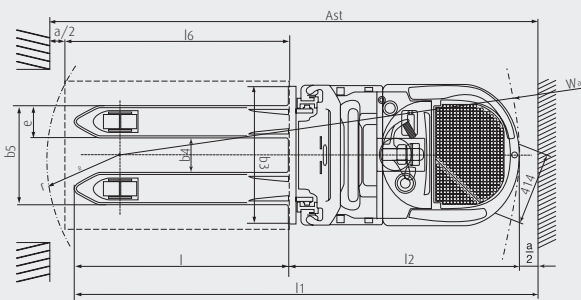
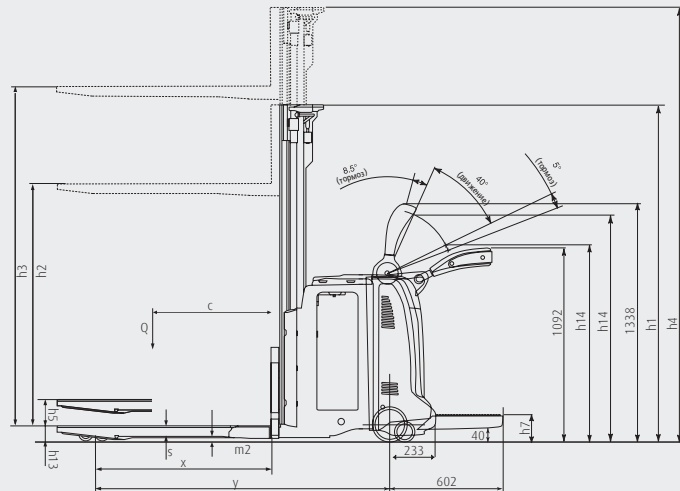
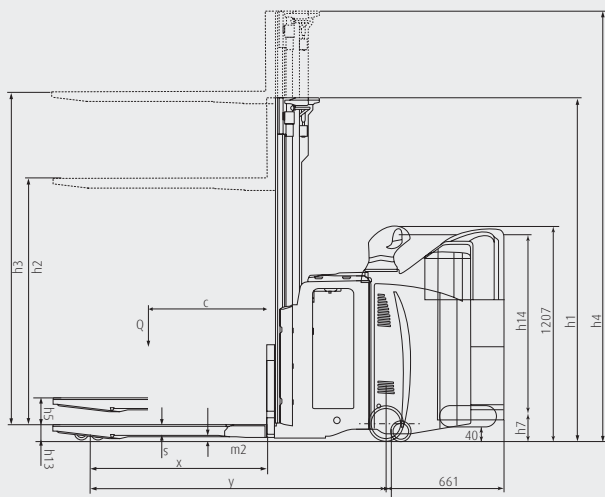

Поддон 800 x 1200 (вдоль вил)

r (L) = 473

r = 595

Поддон 1000 x 1200 (поперек вил)

r (L) = 545

r = 666

$$Ast = Wa + \sqrt{(l6 - x)^2 + \left(\frac{b12}{2}\right)^2} + a$$

$$AST = Wa + r + a$$

Безопасный зазор a = 200 мм

Типы мачт L12/L14	1462 E	1612 E	1924 S	2424 S	2924 S	3324 S	3824 S	1924 D	2424 D	2924 D	3324 D	3824 D	3516 T	
Высота подъема вил	h3 (мм)	1462	1612	1924	2424	2924	3324	3824	1924	2424	2924	3324	3824	3516
Полная высота подъема	h3 + h13 (мм)	1548	1698	2919	2510	3010	3410	3910	2010	2510	3010	3410	3910	3602
Высота, мачта сложена	h1 (мм)	1915	2065	1490	1740	1990	2190	2440	1415	1665	1915	2115	2365	1665
Высота, мачта раздвинута	h4 (мм)	1998	2148	2460	2960	3460	3860	4360	2460	2960	3460	3860	4360	4052
Высота свободного подъема	h2 (мм)	1379	1529	-	-	-	-	150	879	1129	1379	1579	1829	1129

Типы мачт L12L/L14L	1462 E	1612 E	1924 S	2424 S	2924 S	3324 S	3824 S	1924 D	2424 D	2924 D	3324 D	3824 D	3516 T	
Высота подъема вил	h3 (мм)	1462	1612	1924	2424	2924	3324	3824	1924	2424	2924	3324	3824	3516
Полная высота подъема	h3 + h13 (мм)	1548	1698	2919	2510	3010	3410	3910	2010	2510	3010	3410	3910	3602
Высота, мачта сложена	h1 (мм)	1915	2065	1490	1740	1990	2190	2440	1415	1665	1915	2115	2365	1665
Высота, мачта раздвинута	h4 (мм)	1998	2148	2460	2960	3460	3860	4360	2460	2960	3460	3860	4360	4052
Высота свободного подъема	h2 (мм)	1379	1529	-	-	-	-	-	879	1129	1379	1579	1829	1129

Типы мачт L12LHP	1574 S	1574 D	1574 T	
Высота подъема вил	h3 (мм)	1574	1574	1574
Полная высота подъема	h3 + h13 (мм)	1660	1660	1660
Высота, мачта сложена	h1 (мм)	1315	1240	1165
Высота, мачта раздвинута	h4 (мм)	2110	2110	2067
Высота свободного подъема	h2 (мм)	-	704	629

Типы мачт	1462 E	1612 E	1924 S/D	2424 S/D	2924 S/D	3324 S/D	3516 T	3824 S/D
Остаточная грузоподъемность L12 (CdG 600)	(кг)	1200	1200	1200	1200	1200	< 1200	1035
Остаточная грузоподъемность L14 (CdG 600)	(кг)	1400	1400	1400	1400	< 1400	1150	1035

Типы мачт	1462 E	1612 E	1924 S/D	2424 S/D	2924 S/D	3324 S/D	3516 T	3824 S/D
Остаточная грузоподъемность L12L (CdG 600)	(кг)	1200	1200	1200	1200	1200	1200	1150
Остаточная грузоподъемность L14L (CdG 600)	(кг)	1400	1400	1400	1400	1400	1300	1150

Маркировка типа мачт: E – симплексные мачты, S – стандартные мачты, D – дуплексные мачты, T – триплексные мачты

# Основные особенности

## Варианты платформы оператора

### SP (платформа с защитным ограждением)

- Оператор отлично защищен стальным ограждением платформы
- Положение оператора под 45° к оси машины обеспечивает отличный обзор, стабильность и безопасность при работе
- Самоцентрирующаяся эргономичная рулевая рукоятка Linde e-Driver® отлично сочетается с положением оператора
- Обе руки оператора оптимально защищены

### AP (откидывающаяся платформа)

- Откидывающаяся платформа на подвеске
- Встроенные боковые ограждения, раскладываемые одним движением

## Рабочее место оператора

- Цифровой многофункциональный дисплей, информирующий оператора о состоянии машины
- Запуск машины ключом или набором PIN-кода (бесплатная опция)
- Большие отсеки для хранения пленки, перчаток, ручек и т.п.



## Варианты привода

### L12LHP: 5-опорное шасси

- Высокопроизводительная версия
- Превосходные сцепление с полом и устойчивость
- Активные стабилизирующие колеса на гидроподвеске с электронным управлением
- Боковая замена батареи
- Мачта с высотой подъема до 1574 мм (С/Д/Т)

### L12L, L14L, L12, L14: 4-опорное шасси

- Превосходная устойчивость
- Вертикальная замена батареи – стандарт, боковая – по заказу
- Мачта с высотой подъема до 3824 мм (С/Д/Т)

## Управление

- Интуитивное управление всеми функциями машины с помощью рукоятки e-Driver®
- Пропорциональное управление OptiLift® обеспечивает плавность и точность работы
- Компактность, энергоэффективность и высокое качество исполнения

## Архитектура CAN-bus

- Электронное управление всеми компонентами, обеспечивающее быструю и простую диагностику
- Возможность регулировки всех параметров машины сервисным инженером для точной адаптации к конкретным условиям работы



## Двигатели переменного тока и батареи

- Мощный, высокомоментный, необслуживаемый тяговый двигатель на 3 кВт в пыле- и влаго-защищенном исполнении
- Предотвращение скатывания при трогании на склоне
- Скорость хода до 10 км/ч с грузом и без или до 6 км/ч в пешем режиме (AP)
- Широкий выбор батарей емкостью от 375 Ач (3 PzS) до 500 Ач (4 PzS)
- Надежная система фиксации батареи при ее боковой установке

## Рулевое управление с усилителем

- Электроусилитель, минимизирующий усилия оператора
- Положительная обратная связь по сопротивлению рукоятки, придающая уверенность при маневрировании
- Автоматическое снижение скорости в поворотах
- Изменение рулевого усилия в зависимости от угла поворота

## Тормоза

### Автоматическое торможение

- При отпускании клавиши движения, без потребления энергии
- При смене направления движения

### Аварийный тормоз

- Электрогидравлический
- При нажатии кнопки аварийной остановки или сходе с платформы
- Гидроусиление пропорционально весу груза на виллах

Liftec – эксклюзивный дилер концерна Linde

Корпоративный сайт: [www.liftec.ru](http://www.liftec.ru)

Офис в Москве – ул. Годовикова, 9, Москва, 129085, Российская Федерация  
тел.: +7 (495) 258 40 45, факс: +7 (495) 258 40 50, [info@liftec.ru](mailto:info@liftec.ru)

Офис в Санкт-Петербурге – тел.: +7 (812) 336 46 67, факс: +7 (812) 336 46 67, [info.spb@liftec.ru](mailto:info.spb@liftec.ru)

Офис в Екатеринбурге – тел.: +7 (343) 257 14 30, факс: +7 (343) 251 16 06, [info.ekat@liftec.ru](mailto:info.ekat@liftec.ru)

Офис в Калининграде – тел./факс: +7 (4012) 66 05 02, тел.: +7 (911) 486 26 38, [kaliningrad@liftec.ru](mailto:kaliningrad@liftec.ru)

Офис в Киеве – тел.: +380 (44) 501 14 31, факс: +380 (44) 501 14 32, [office@liftec.kiev.ua](mailto:office@liftec.kiev.ua)

Офис в Алматы – тел./факс: +7 (327) 233 30 90, тел.: +7 (327) 233 30 88, [sales@liftec.kz](mailto:sales@liftec.kz)

Офис в Риге – тел.: +371 29 28 24 96, факс: +371 710 03 38, [liftec@fastnet.lv](mailto:liftec@fastnet.lv)

Linde Material Handling

Приведенная информация может изменяться в связи с совершенствованием конструкции машин. На иллюстрациях обязательно показаны реальные конструкции машин. Все размеры даны с принятыми допусками.